



Adres: İkitelli OSB Demirciler Sanayi Sitesi E1 Blok No:365 34670 Küçükçekmece - İSTANBUL / TÜRKİYE
Telefon : (+90 212) 671 18 30 pbx Firma Gsm : (+90 533) 486 10 02 Faks : (+90 212) 549 18 13
İkitelli V.D.: 960 030 3003 Ticaret Sicil No: 473198 / 420780 İSO Sicil No: 26426
İnternet Adresimiz : www.yildirimelektrik.com.tr e.posta : info@yildirimelektrik.com.tr

PROGRAMLANABİLİR LAK REDRESÖRÜ KULLANIM KILAVUZU

Cihazı devreye almadan önce kullanma talimatını mutlaka okuyun.

CİHAZIN İLK KURULUMU

Cihazınızı koyacağınız yerin zemini düz olmalıdır. Cihazın çalışacağı ortamda rutubet, nem olmamalı, cihazın etrafında hava sirkülasyonu olacak şekilde açıklık bırakılmalıdır. Cihaz herhangi bir sıcaklık kaynağına doğrudan maruz kalmamalıdır.

Enerji kablosunu uygun topraklı prize (AC 220 V 50 Hz.) takın.

Redresörün çıkış bağlantıları cihazın ön tarafındaki çıkış klemenslerinden yapılır. Kırmızı renkli klemens artı kutup (+, pozitif, anot), siyah renkli klemens eksi kutuptur (-, negatif, katot). Bağlantıların gevşek olmamasına dikkat edin.



PROGRAMLAMA

Redresörü çalıştırmadan önce çalışma değerlerinin programlanması gerekmektedir. Yapılan program sistemin hafızasında muhafaza edildiği için kapatıldığında silinmez. Dolayısıyla sistem açıldığında eğer farklı değerlerde çalışılmayacaksa yeniden programlama gerekmeyecektir.

Redresörün hafızasında 3 ayrı işlem programı vardır. Bunlar ISLATMA, YÜKSELME ve ÇALIŞMA olarak belirtilmiştir.

Programlama için SAĞ, SOL, AŞAĞI, YUKARI OK tuşları kullanılır. SAĞ veya SOL OK butonuna her basışta diğer değer girişi kabul edecek gösterge değişir. Yanıp sönen gösterge (kursör) o sırada YUKARI ve AŞAĞI OK butonlarının değerini artırıp eksilteceği göstergedir. SOL OK butonu ile programlanacak gösterge sola doğru, SAĞ OK butonuyla sağa doğru hareket eder. Hangi gösterge yanıp sönüyorsa YUKARI OK butonu o göstergenin değerini artırır. AŞAĞI OK butonu ise eksiltir.

İşlem sürelerini değiştirmek için SAĞ ve SOL OK butonlarını kullanarak işlem programı hanesinin baş harfine gelin, süresini değiştirmek istediğiniz işlem programını YUKARI ve AŞAĞI OK tuşlarıyla seçin (ISLATMA, YÜKSELTME veya ÇALIŞMA) ve istediğiniz saat, dakika veya saniye süre değerlerini girin.



YILDIRIM
ELEKTRİK CİHAZLARI SANAYİ TİCARET LTD.ŞTİ.



1980
yılından bu yana
hizmetinizdeyiz

Adres: İkitelli OSB Demirciler Sanayi Sitesi E1 Blok No:365 34670 Küçükçekmece - İSTANBUL / TÜRKİYE
Telefon : (+90 212) 671 18 30 pbx Firma Gsm : (+90 533) 486 10 02 Faks : (+90 212) 549 18 13
İkitelli V.D.: 960 030 3003 Ticaret Sicil No: 473198 / 420780 İSO Sicil No: 26426
İnternet Adresimiz : www.yildirimelektrik.com.tr e.posta : info@yildirimelektrik.com.tr

İŞLEM SÜRELERİ

Sistemde 3 ayrı işlem süresi bulunmaktadır. Bunlar ISLATMA, YÜKSELME ve ÇALIŞMA olarak belirtilmiştir.

1- ISLATMA : Islatma süresinde redresör çıkışa voltaj vermez. Islatma süresini kullanmak istemiyorsanız 00:00:00 değerini girin.



2- YÜKSELME : Redresör, voltaj hanesine yazılan voltaj değerine Yükselme süresi boyunca artarak ulaşır. Örneğin, voltaj değeri 20 Volt ve Yükselme süresi olarak 20 saniye yazılmış ise, ISLATMA süresi bitiminde gerilim her 1 saniyede 1 Volt yükselerek 20 saniyede 20 Volt' a ulaşacaktır.

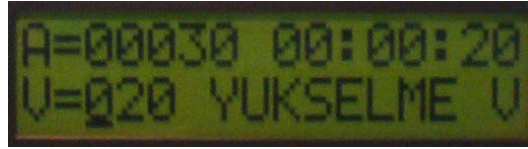

3- ÇALIŞMA : Programlanan voltajda çalışma süresidir. Yükselme süresi bitiminde devreye girer ve ayarlanan süre bitiminde redresör otomatik olarak stop eder.



AKIM ve VOLTAJ PROGRAMLAMA

Start verilmeden önce çalışma akımı ya da voltajı programlanmalıdır. Eğer akım kontrollü çalışacaksanız (yani akımın sabit kalmasını istiyorsanız) yanıp sönen kursörü LCD ekranın sağ alt köşesine getirip A (manuel akım kontrol) seçeneğini girin.

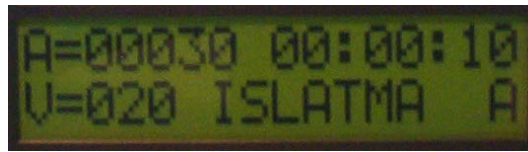

Eğer voltaj kontrollü çalışacaksanız (yani gerilimin sabit kalmasını istiyorsanız) kursörü LCD ekranın sağ alt köşesine getirip V (manuel voltaj kontrol) seçeneğini girin.

START / STOP

Gerekli ayarlamaları yaptıktan sonra, kontrol paneli üzerindeki KIRMIZI/YEŞİL renkli START/STOP butonuna basın. Start verildiğinde butonun üzerindeki KIRMIZI ışık (çalışma ışığı) YEŞİL' e döner ve süre hanesi geri saymaya başlar, ISLATMA süresi bitimine kadar akım ve voltaj göstergelerinde 0 değeri belirir. Bu sürede redresör herhangi bir çıkış vermemektedir. Yükselme süresi başladığında voltaj yükselmeye başlar. Yükselme süresi bitiminde çalışma programına geçer. Çalışma süresi bitiminde otomatik olarak stop eder. Çalışma sırasında redresörü herhangi bir anda durdurmak isterseniz tekrar KIRMIZI/YEŞİL renkli START/STOP butonuna veya YEŞİL renkli START/STOP butonuna basın. Bu kez redresör işlemi iptal edecek ve çalışma ışığı KIRMIZI'ya dönecektir. Bu konumda ekran ilk haline dönecek ve programlanan değerler belirecektir.

Daha rahat kullanım için kontrol paneli üzerindeki KIRMIZI/YEŞİL renkli START/STOP butonu ile aynı işlemi yerine getiren, YEŞİL renkli ikinci bir START/STOP butonu ilave edilmiştir.

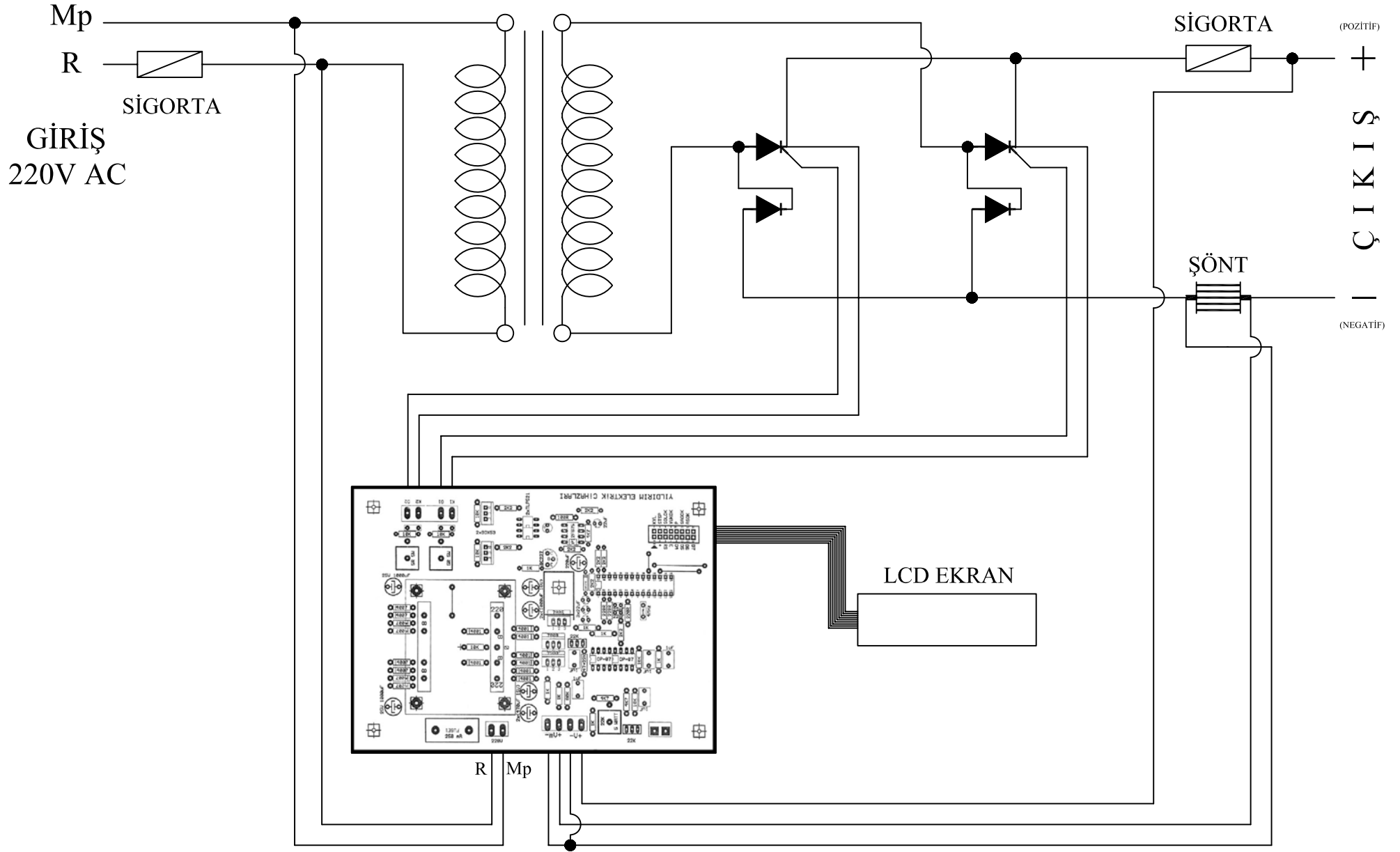

MİKROİŞLEMCİ KONTROLLÜ
ELEKTRO-LAK REDRESÖRÜ
PRENSİP ŞEMASI

YILDIRIM ELEKTRİK CİHAZLARI SAN.TİC.LTD.ŞTİ.
İkitelli OSB Demirciler Sanayi Sitesi E1 Blok No:364-365
34670 K.Çekmece - İstanbul www.yildirimelektrik.com.tr
Tel : (+90 212) 671 18 30 pbx Faks : (+90 212) 549 18 13

Çizim No :
9001
LAK-1